

■设计与制造标准:

设计与制造: GB12233
 结构长度: GB12221
 螺纹连接尺寸: GB/T15918.1-93
 检验与实验: GB/T13927

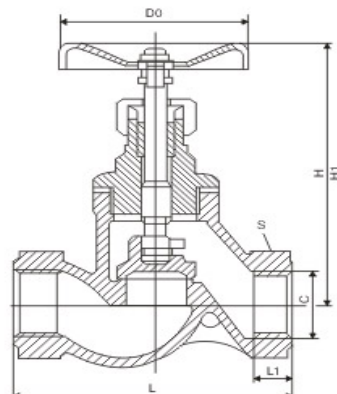

技术参数和性能

■性能规范

公称压力 Pn	16	
强度试验压力 Ps	2.4	MPa
密封试验压力 Pm	1.76	
工作压力 P	1.6	
适用介质	16c	水、蒸气、油类
	16p	硝酸类、食品类
	16R	醋酸类
适用温度 t	16c	≤ 425 °C
	16p	≤ 425 °C
	16R	

■主要零件材料

主要零件	JLJ11H-16C	JLJ11W-16P	JLJ11W-16R
阀体、阀盖	铸钢	铬镍钛钢	铬镍钼钛钢
阀瓣	铬镍钛钢	铬镍钼钛钢	铬镍钼钛钢
填料	石棉盘根	聚四氟乙烯	聚四氟乙烯

■主要外形尺寸、连接尺寸及重量

公称通径 DN (mm)	管螺纹 G	尺寸 (mm)						重量 (kg)
		L	E	S	H	H1	D0	
15	1/2 "	90	14	32	109	117	55	0.9
20	3/4 "	100	16	36	109	117	55	1.1
25	1 "	120	18	46	132	142	80	1.8
32	1 1/4 "	140	20	55	156	168	100	2.5
40	1 1/2 "	170	22	65	167	182	100	3.7
50	2 "	200	24	80	182	200	120	5.5
65	2 1/2 "	260	26	95	200	223	140	9.3